



DIPUTACIÓN DE PALENCIA
RESTYLING DEL LOGOSÍMBOLO CORPORATIVO

1. Elementos de identidad básicos

- 1.1 Definición de conceptos
- 1.2 Construcción gráfica del símbolo
- 1.3 Forma tipográfica / logotipo
- 1.4 Articulaciones
- 1.5 Espacio de protección
- 1.6 Estudio de proporciones
- 1.7 Estudio de cromática
- 1.8 Normativa cromática
- 1.9 Convivencia con otros escudos / logos
- 1.10 Tipografías corporativas
- 1.11 Usos NO permitidos /incorrectos
- 1.12 Áreas
- 1.13 Ejemplo de anuncio

1.1

Definición de conceptos

Presentación y nomenclatura básica

A través de este breve recorrido, intentaremos sentar las bases sobre las que a partir de ahora reposará la imagen institucional de la Diputación de Palencia.

Debido al rigor que debe definir la redacción y elaboración de esta normativa gráfica, nos disponemos en primer lugar a realizar una breve descripción de algunos conceptos básicos, que faciliten posteriormente la comprensión de las normas de identidad.

Símbolo / Escudo

El símbolo viene representado por cuatro arcos de medio punto peraltados, que se han macizado para facilitar su legibilidad a tamaños mínimos.

Es la pieza que representará a la Institución Provincial en la mayoría de las comunicaciones, tanto internas como externas.

Se ha dispuesto la composición sobre una base cuadrada de esquinas redondeadas en el color azul corporativo, que potencia el concepto de robustez del bloque.

El escudo se utilizará fundamentalmente en las relaciones institucionales así como para las comunicaciones que parten desde el gabinete de Presidencia y Protocolo.

Sus versiones de uso están definidas en un manual creado con anterioridad a este.

Logotipo

Es la forma verbal o construcción tipográfica del logosímbolo



Símbolo

**Diputación
DE PALENCIA**

Logotipo



Escudo Institucional



Color corporativo

1.1 (II)

Definición de conceptos

Logosímbolo

Nace de la combinación de logotipo o forma verbal junto al símbolo y forman una composición gráfica que sirve para representar en distintos soportes a la Diputación de Palencia.

Color corporativo

Se establecen dos colores corporativos en la gama de azules, el más oscuro de ellos para sustituir al negro, lo que amabiliza cromáticamente al conjunto.

Tipografía corporativa

Helvetica NEUE es la elegida para formar la composición tipográfica del logosímbolo, más adelante veremos el estudio de tipos secundarios, etc...



Logomarca

**Diputación
DE PALENCIA**

abcdefghijklmnopqrstuvwxyz
ABCDEFGHIJKLMNÑOPQRSTUVWXYZ
0123456789°ª!”,. \$%&/()=?¿¡’+`ç´*^Ç”-.,_::;<>

Tipografía corporativa

1.2 Construcción gráfica del símbolo

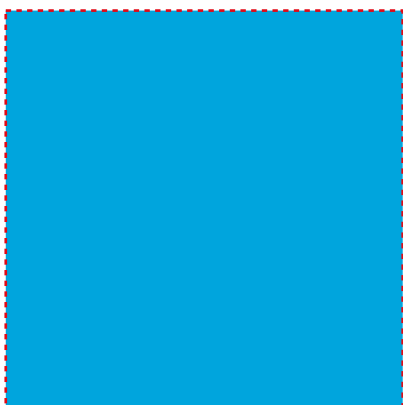
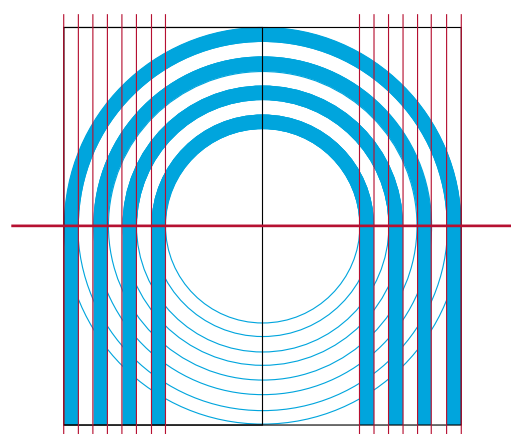
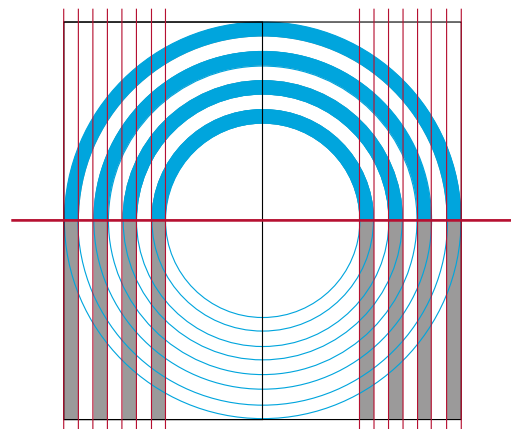

1.3

Forma tipográfica

/ Logotipo

De carácter sólido y robusto, la Helvetica es la fuente escogida en este caso para definir la forma tipográfica del logotipo de la Diputación de Palencia.

“Diputación” se representará en caja baja y “DE PALENCIA” en caja alta, si bien ambas líneas en el mismo tamaño y alineadas a la izquierda.

Diputación
DE PALENCIA

Diputación DE PALENCIA

1.4

Articulaciones

Se han creado dos versiones de logotipo para la Diputación de Palencia, una larga y otra corta (basada en la abreviatura DIP).

Se establece una única versión (horizontal derecha) a la hora de combinar logotipo (forma verbal) con simbología, y es la que aquí se muestra.

Esta norma es aplicable tanto a la versión larga como a la corta.



**Diputación
DE PALENCIA**



Dip

1.5

Espacio de protección

Calculado en función de X, este espacio tiene como misión la de salvaguardar la correcta legibilidad de la composición, cuando se hace acompañar de otros logos, textos o imágenes, siendo fundamental respetar este espacio a la hora de reproducir el logotipo, no colocando ningún grafismo dentro del perímetro definido por esta norma.

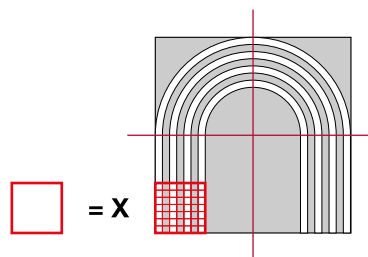

1.6

Estudio de proporciones

Calculadas en función de X, el estudio de proporciones se encarga de hacer respetar las mismas en todo momento a la hora de reproducir el logotipo.

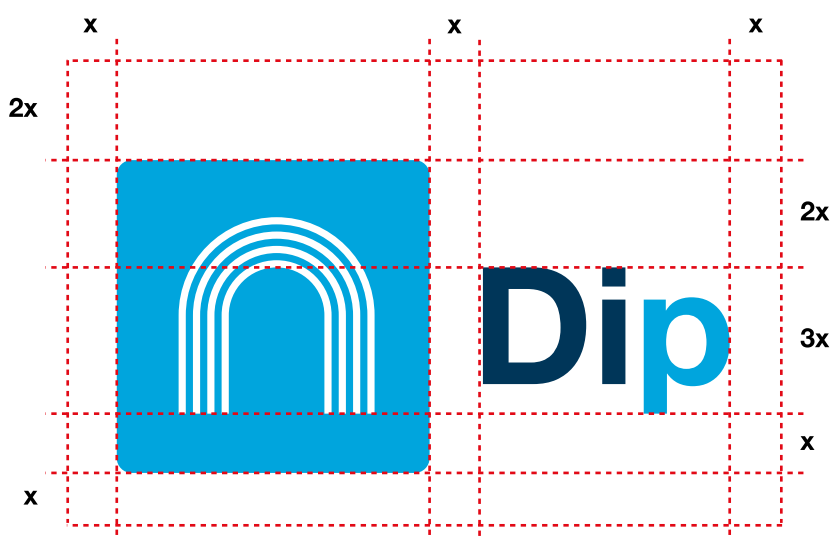
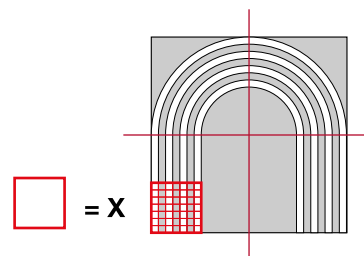

1.7

Estudio de cromática





Normativa a aplicar a la hora de la reproducción del logotipo mediante los diferentes procesos existentes en el ámbito de las Artes Gráficas. Estas normas afectan tanto para la reproducción en color como en blanco y negro y escala de grises. Asimismo se consideran las versiones en RGB o colores luz.

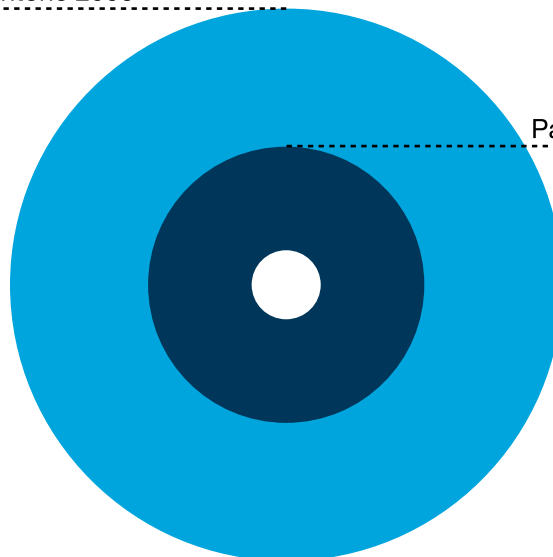

Pantone 2995

Pantone 7463



	Colores directos	Cuatricromía	Escala de grises	REF. RAL	RGB
	Pantone 2995	Cyan: 90% Magenta: 11% Amarillo: 0% Negro: 0%	Negro: 30% 	RAL 5015	R: 0 G: 166 B: 222
	Pantone 7463	Cyan: 100% Magenta: 43% Amarillo: 0% Negro: 65%	Negro: 90% 	RAL 5011	R: 0 G: 54 B: 89

1.8

Normativa cromática

(1) Versiones principales

Reproducción a dos tintas.

Ambas versiones se erigen como las principales, y el uso de una u otra dependerá de lo establecido en el manual de identidad visual corporativa, no obstante existirá un claro predominio de la versión larga sobre la corta (que será asumida fundamentalmente en aplicaciones interiores de los propios edificios de la institución así como en material gráfico y papelería de uso interno).



**Diputación
DE PALENCIA**



Dip

(2) Versiones secundarias

Reproducción a dos tintas.

Especialmente creadas para colocar sobre fondos fotográficos o confusos, tanto en B/N como en color, al aplicar estas versiones en los casos citados, conseguimos un incremento de la legibilidad y el reconocimiento de marca tanto en su versión corta como larga.



**Diputación
DE PALENCIA**



Dip

1.8 (II)

Normativa cromática

Versiones sec. (Muestras)

Fondos fotográficos

(color / Escala de grises)

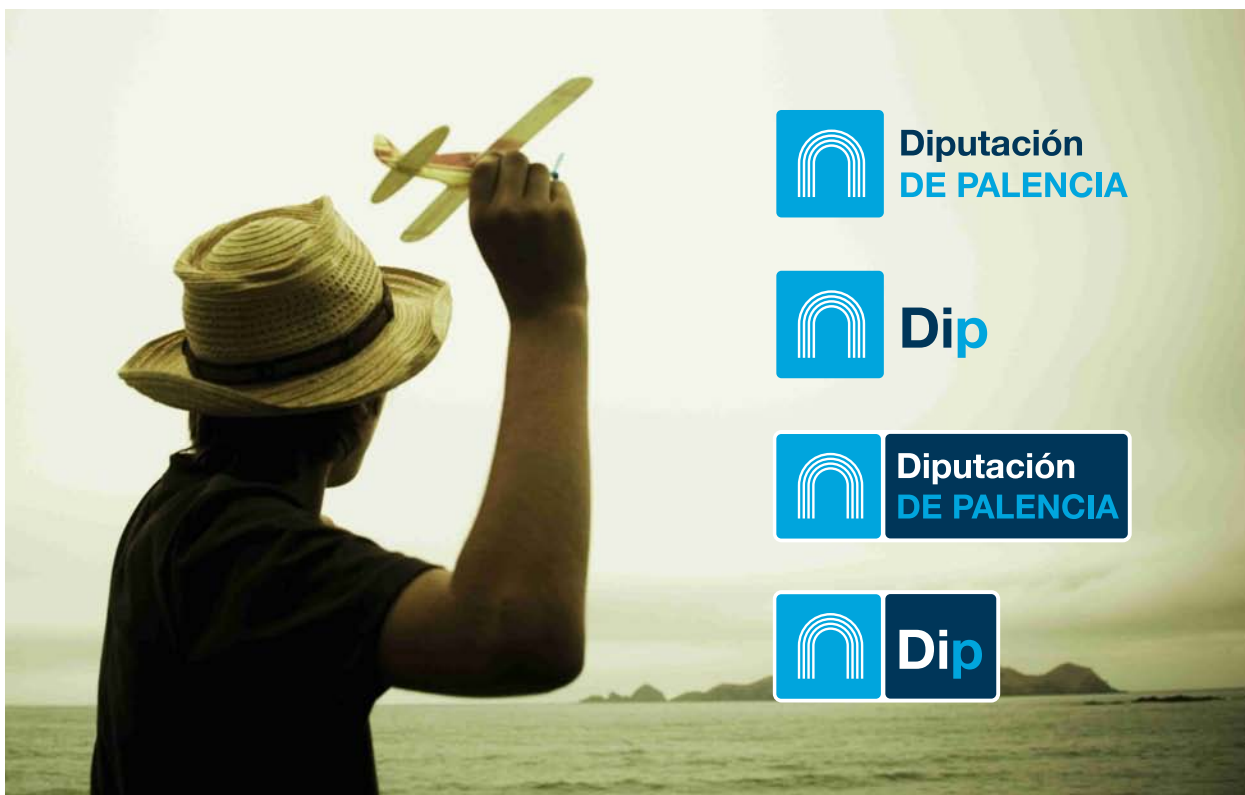

1.8 (III)

Normativa cromática

Blanco/negro y negativo

Se usarán cuando las circunstancias de reproducción así lo requieran, bien por reproducirse en una sola tinta (anuncios en prensa escrita...), bien por montar sobre masas de color oscuras, (photocalls externos...).

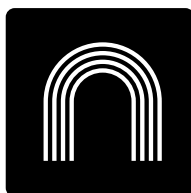

**Diputación
DE PALENCIA**

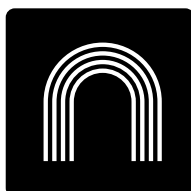

Dip

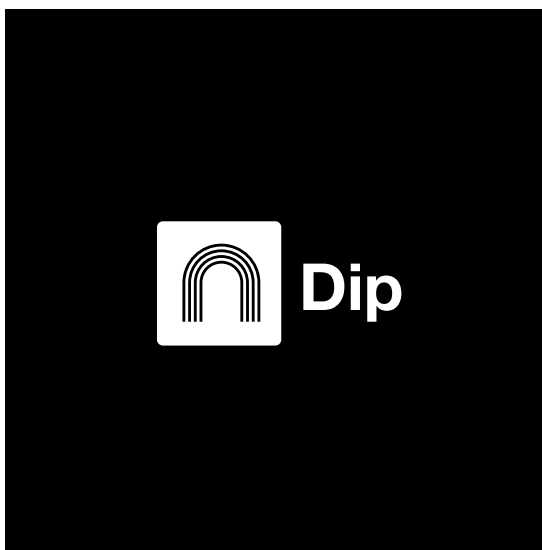

1.9

Convivencia con otros escudos / logos

Muestra sobre colores planos / fondos fotográficos (I)



1.9 (II) Convivencia con otros escudos / logos

Muestra sobre colores
planos / fondos
fotográficos



1.10

Tipografías corporativas

Principal

Helvetica NEUE, en versión negrita para la construcción del logotipo.

Complementaria

Serifa en versiones LIGHT y ROMAN, se establece su uso para la redacción de textos, en anuncios o edictos desde la propia Institución.

Helvetica Neue normal

abcdefghijklmnopqrstuvwxyz
ABCDEFGHIJKLMNÑOPQRSTUVWXYZ
0123456789^{oa}!"·\$%&/()=?¿¡'+`ç´*^Ç"-.,_::;<>

Helvetica Neue negrita

abcdefghijklmnopqrstuvwxyz
ABCDEFGHIJKLMNÑOPQRSTUVWXYZ
0123456789^{oa}!"·\$%&/()=?¿¡'+`ç´*^Ç"-.,_::;<>

Helvetica Neue Light

abcdefghijklmnopqrstuvwxyz
ABCDEFGHIJKLMNÑOPQRSTUVWXYZ
0123456789^{oa}!"·\$%&/()=?¿¡'+`ç´*^Ç"-.,_::;<>

Serifa Light

abcdefghijklmnopqrstuvwxyz
ABCDEFGHIJKLMNÑOPQRSTUVWXYZ
0123456789^{oa}!"·\$%&/()=?¿¡'+`ç´*^Ç"-.,_::;<>

Serifa Roman

abcdefghijklmnopqrstuvwxyz
ABCDEFGHIJKLMNÑOPQRSTUVWXYZ
0123456789^{oa}!"·\$%&/()=?¿¡'+`ç´*^Ç"-.,_::;<>

1.11

Usos NO permitidos /
incorrectos

Diputación
DE PALENCIA



Dip



Diputación
DE PALENCIA



Diputación
DE PALENCIA



Dip

1.12 Áreas

Cuando se requiera la representación gráfica de un determinado Área de la Diputación, este se representará en tipografía HELVETICA NEUE en caja alta y alineado a izquierda con el logotipo.

El logotipo, o forma verbal, sufre una ligera reducción de tamaño al tener que verse acompañado por el Área correspondiente. De esta forma se equilibran los pesos visuales entre los dos bloques tipográficos y el símbolo.



**Diputación
DE PALENCIA**



**Diputación
DE PALENCIA**
ÁREA _DE PRESIDENCIA



Dip



Dip
ÁREA _DE PRESIDENCIA



Prevención

 **Diputación
DE PALENCIA**
ÁREA DE SERVICIOS SOCIALES

Lorem ipsum explicari salutatus at ius, quis doctus dolorem vel te. Te malis referrentur comprehensam mea, vis vocibus delicata signiferumque et. Mei ea eius nullam consulatu, mel ne nostro consequat, ne veritus epicuri scripserit eam. Pro zzril meliore delicata no, tamquam perpetua suscipiantur id ius, commodo discere per no. No quod iudico delectus vel, brute dictas placerat ut eam. Sonet contentiones at sed, in eum quando animal legimus. Pertinax definitiones mediocritatem et mea, ridens audire accommodare nam et, per ea tempor pericula assentior.